

103 104 105 106 107 108 109 110 111 112 113

# Induktions-Erhitzer für Kugellager

## Induction bearing heater

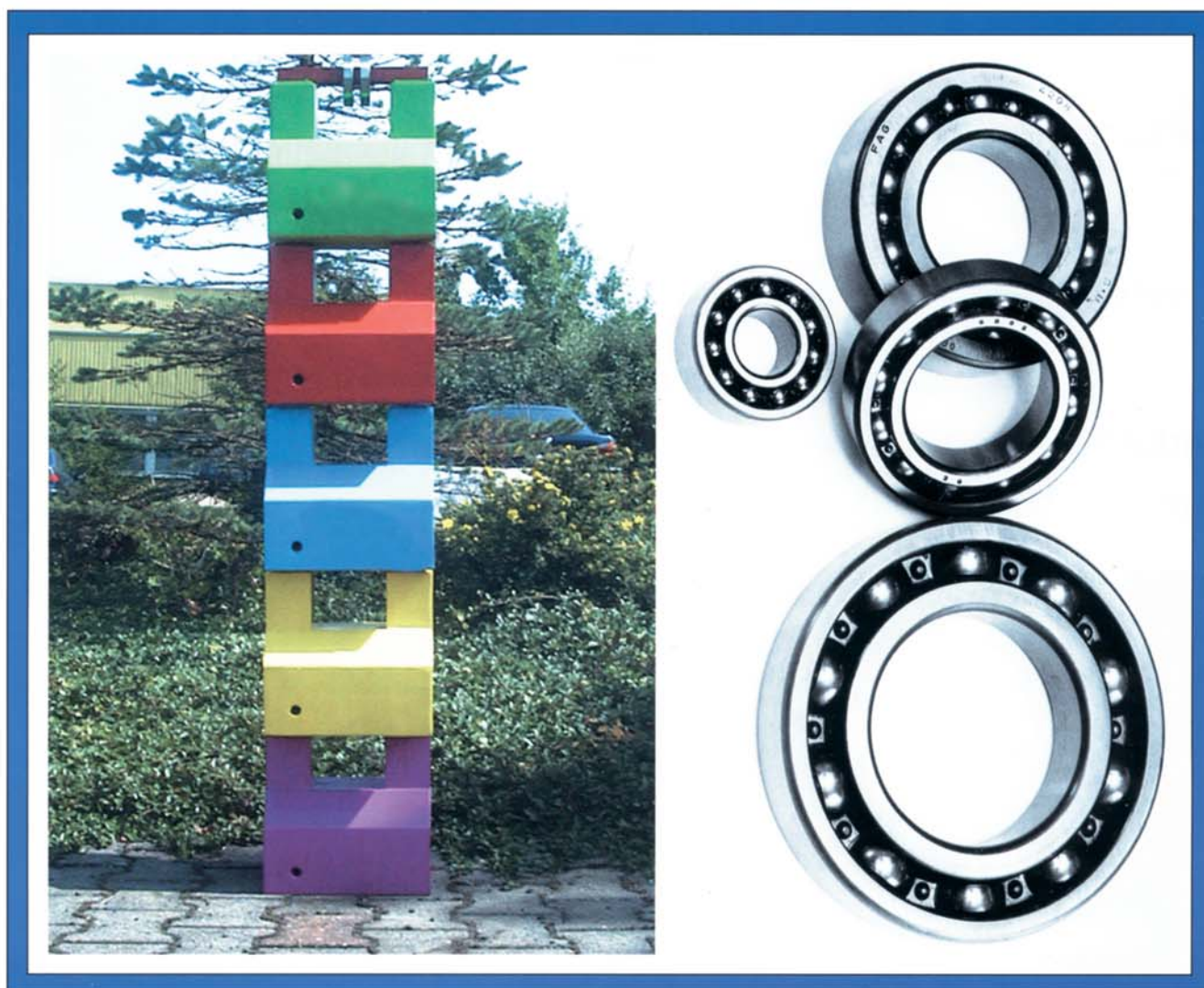
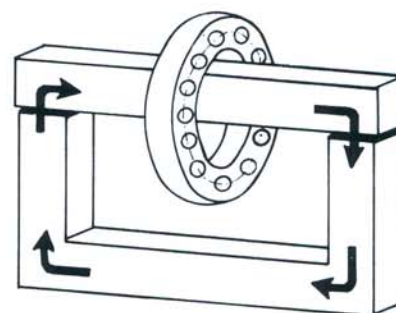

Fritz Diel GmbH & Co. KG

Postanschrift:  
Postfach 10 08 52  
44008 Dortmund

Homepage: <http://www.diel.de>

Hausanschrift:

Nordstraße 24 - 26  
44145 Dortmund  
Telefon (02 31) 98 10 12 - 0  
Telefax (02 31) 98 10 12 - 30  
E-Mail: [info@diel.de](mailto:info@diel.de)

Niederlassung und Lager:

Kammerstück 37  
44357 Dortmund (Oestrich)  
Telefon (02 31) 98 10 12 - 79  
Telefax (02 31) 98 10 12 - 80  
E-Mail: [mail@diel.de](mailto:mail@diel.de)

# Induktions-Erhitzer für Kugellager

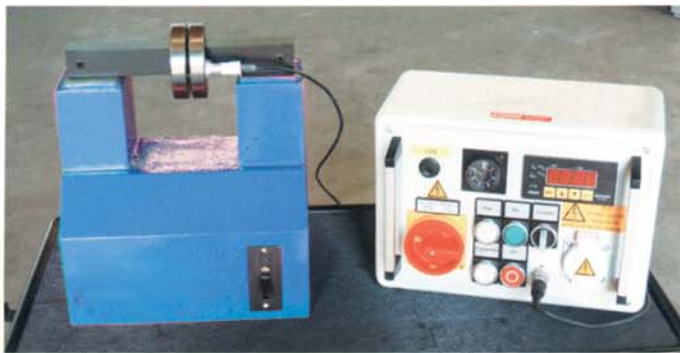

**Induktives Aufheizen von Lagern aller Art**  
Induction heating of all sorts of bearings

**JE-3**



**Induktives Aufheizen von Aluminium-Gehäusen von Statorn**  
Induction heating of aluminium housings of stators



**diel**®  
ELEKTROISOLATIONEN

Fritz Diel GmbH & Co. KG  
Postanschrift:  
Postfach 10 08 52  
44008 Dortmund  
  
Homepage: <http://www.diel.de>

Hausanschrift:  
Nordstraße 24 - 26  
44145 Dortmund  
Telefon (02 31) 98 10 12 - 0  
Telefax (02 31) 98 10 12 - 30  
E-Mail: [info@diel.de](mailto:info@diel.de)

Niederlassung und Lager:  
Kammerstück 37  
44357 Dortmund (Oestrich)  
Telefon (02 31) 98 10 12 - 79  
Telefax (02 31) 98 10 12 - 80  
E-Mail: [mail@diel.de](mailto:mail@diel.de)

# Induktions-Erhitzer für Kugellager

## JE-2

### Induktions-Erhitzer

das kleine, universell einsetzbare Gerät

- Anschluß: 220 V, 16 A
- Gewicht: 16 kg
- Maße: 270 x 200 x 250 mm
- Auflageleisten in verschiedenen Abmessungen von 8 x 6 mm bis 50 x 50 mm

### Induction bearing heater

the small device which can be applied universally

- Electrical supply: 220/240 V AC
- Weight: 16 kg
- Dimensions: 270 x 200 x 250 mm
- Suspensions bars in various sizes from 8 x 6 to 50 x 50 mm



## JE-3

### Induktions-Erhitzer

das leistungsstarke Gerät für große Teile

- Zusatzeinrichtung: Transportwagen mit Leisten Magazin
- Gewicht: ca. 190 kg
- Maße: 1200 x 450 x 1000 mm
- Auflageleisten in verschiedenen Abmessungen von 30 x 30 mm bis 75 x 75 mm

### Induction bearing heater

the powerfull unit for large parts

- Accessory: trolley with suspension bar rack
- Weight: appr. 190 kg
- Dimensions: 1200 x 450 x 1000 mm
- Suspensions bars in various sizes from 30 x 30 mm – 75 x 75 mm

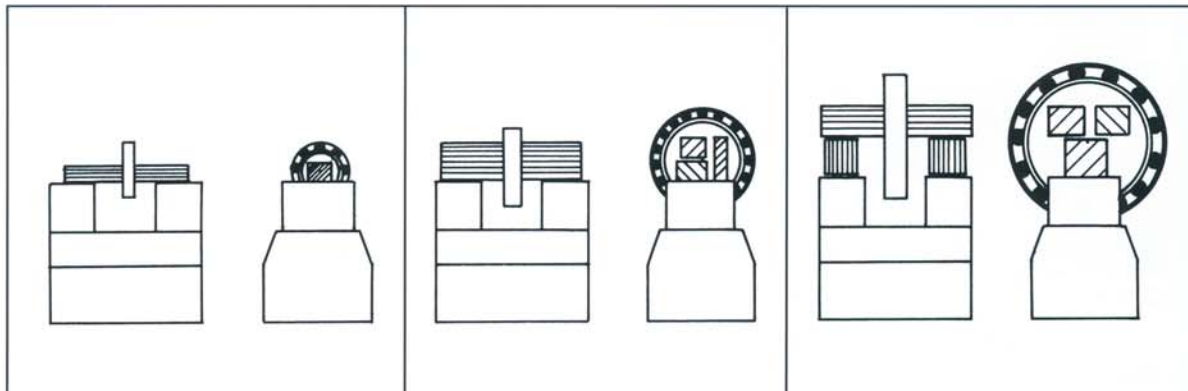

# Induktions-Erhitzer für Kugellager



## Induktions-Erwärmungsanlage

für Zahnkränze

- schnelle Erwärmung zur rationellen Montage
- mit Temperaturüberwachung

## Induction heating unit

for gear wheels

- accurate heating of the gear wheels for rational assembly
- temperature control with sensor

## Induktions-Erwärmungsanlage

Type TJE-SP-10 für Stahlteile

- genaue Erwärmung zur rationellen Montage
- Leistung 10 kVA

## Induction heating unit

Type TJE-SP-10 for steel components

- accurate heating of steel components for rational assembly
- output 10 kVA



## Induktions-Erwärmungsanlage

- zur automatischen Erwärmung von Stahlringen
- mit Temperatur-Konstanthaltung

## Induction heating unit

- quick warming of steel rings
- with temperature control



Fritz Diel GmbH & Co. KG

Postanschrift:

Postfach 10 08 52

44008 Dortmund

Homepage: <http://www.diel.de>

Hausanschrift:

Nordstraße 24 - 26

44145 Dortmund

Telefon (02 31) 98 10 12 - 0

Telefax (02 31) 98 10 12 - 30

E-Mail: [info@diel.de](mailto:info@diel.de)

Niederlassung und Lager:

Kammerstück 37

44357 Dortmund (Oestrich)

Telefon (02 31) 98 10 12 - 79

Telefax (02 31) 98 10 12 - 80

E-Mail: [mail@diel.de](mailto:mail@diel.de)